



Poznańskie Inwestycje Miejskie

Poznań, 08 lutego 2024

I.dz. 00569/PIM/02/24/DK/2022-349

Wykonawcy w postępowaniu

poprzez www.pim.poznan.pl

Dotyczy: postępowania pn.: „BUDOWA DROGI DLA ROWERÓW W REJONIE ULIC: STRZELECKIEJ I KRÓLOWEJ JADWIGI – ETAP I” – nr ref. PIM/01/24/ZP2/2022-349.

Na podstawie art. 284 ust. 6 oraz art. 286 ust. 1 ustawy Prawo zamówień publicznych (dalej: ustawy PZP), Zamawiający informuje o pytaniach i wyjaśnieniach i wprowadzonych zmianach dot. treści Specyfikacji Warunków Zamówienia (SWZ) otrzymanych/ udzielonych w ww. postępowaniu:

1. W związku z pozycją nr 82 Kosztorysu Ofertowego w br. drogowej – nazwa pozycji „Nadzór archeologiczny” - oraz załącznikiem do Projektu Budowlanego pt. „Założenia programu badań archeologicznych” autorstwa mgr. Piotra Wawrzyniaka, gdzie w pkt IV widnieje zapis mówiący o tym, że wykonawcą badań i nadzorów archeologicznych będzie mgr Piotr Wawrzyniak (...), zwracamy się z prośbą o odpowiedź, czy w związku z powyższym Wykonawca powinien wycenić tę pozycję w oparciu o ofertę podwykonawczą uzyskaną ze wskazanej w wymienionym załączniku tej konkretnej pracowni? Czy Wykonawca ma dowolność w wyborze pracowni archeologicznej?

Wyjaśnienie:

Wykonawca ma dowolność w wyborze pracowni archeologicznej.

2. Czy Wykonawca powinien uwzględnić w swojej wycenie koszt badań archeologicznych oraz nadzoru archeologicznego czy wyłącznie nadzoru archeologicznego?

Wyjaśnienie:

Wykonawca w swojej ofercie powinien wycenić jedynie nadzór archeologiczny.

3. Dotyczy pozycja 81 kosztorysu drogowego „Korekta lokalizacji pętli indukcyjnych” w ilości 15,620 – zwracamy się z prośbą o określenie jednostki miary

Wyjaśnienie:

Zamawiający udostępnia zmieniony kosztorys branży drogowej w zakresie pozycji 81 (obecnie pozycja 82).

4. Dotyczy pozycji 78 kosztorysu drogowego „Likwidacja parkomatu”. Czy Wykonawca powinien w swojej wycenić również koszt utylizacji? A jeśli nie, to komu należy przekazać zdemontowany parkomat?

Wyjaśnienie:

Wszystkie prace z tym związane powinna wykonać firma, która prowadzi serwis parkometrów na terenie Poznania, wskazana przez Wydział Parkowania ZDM. Wykonawca powinien udzielić zlecenia tej firmie, w ramach którego zostanie wykonany demontaż istniejącego parkometru.

5. Dotyczy branża drogowa. Prosimy o określenie z jakich materiałów należy wykonać nawierzchnie chodnika. W przekrojach normalnych oraz katalogu nawierzchni chodników wskazano jako nawierzchnię kostkę plaza nova, natomiast w Przedmiarze wskazano betonowe płyty chodnikowe 50x50x7 oraz kostkę betonową. Czy Wykonawca ma wycenić betonowe płyty chodnikowe oraz kostkę betonową czy nawierzchnię zgodnie z Katalogiem Nawierzchni Chodników Ring Stubben?

Wyjaśnienie:

Nawierzchnię chodników należy wykonać zgodnie z projektem wykonawczym z płyt betonowych 50x50 cm w obrębie ul. Królowej Jadwigi i kostki betonowej „plaza nova” – zgodnej z Katalogiem nawierzchni chodników – Stare Miasto – Ring Stuebbena we wskazanych na planie sytuacyjnym miejscach.

6. Dotyczy branża drogowa. W przypadku realizacji nawierzchni chodników zgodnie z Katalogiem Nawierzchni Chodników Ring Stubben zwracamy się z prośbą o rozbić powierzchnię nawierzchni na dwie osobne pozycje dotyczące:

- kostki 28x28 cm oraz
- kostki 10x10.

W przypadku scalonej pozycji, każdy z Wykonawców może kalkulować wykonanie chodnika w odmienny sposób, co może prowadzić do braku porównywalności ofert.

Wyjaśnienie:

W ramach pozycji związanej z budową nawierzchni chodnika z kostki „plaza nova” należy przyjąć stosunek: kostka 10x10 cm – 30%; kostka 20x20 (wymiar po przekątnej 28 x 28) oraz kostka typu "czapka biskupia" łącznie – 70%. Przy czym ostateczny układ zostanie określony w ramach prowadzonych robót.

7. Dotyczy branża drogowa. Katalog Nawierzchni Chodników Ring Stubbena zakłada wykonanie obramowania jezdni z krawężników kamiennych. Krawężniki takie są również uwzględnione w przekrojach normalnych oraz szczegółach konstrukcyjnych. W kosztorysie należy wycenić krawężniki betonowe 15x30. Prosimy o określenie czy należy wycenić krawężniki betonowe 15x30 jak w Kosztorysie czy krawężniki kamienne 20x30 jak w Projekcie i Katalogu Nawierzchni chodników.

Wyjaśnienie:

Realizacja powinna nastąpić w oparciu o zatwierdzony projekt wykonawczy – krawężnik kamienny. Zamawiający udostępnia zmieniony kosztorys na stronie internetowej.

8. Dotyczy branża drogowa. Projekt przewiduje wykonanie opaski wzdłuż ścieżki rowerowej z kostki kamiennej. Katalog Nawierzchni Miejskich Ring Stubbena nie uwzględnia kostki kamiennej jako opaski. Zwracamy się z prośbą o określenie czy Wykonawca ma kalkulować wykonanie opaski z kostki kamiennej.

Wyjaśnienie:

Opaskę między drogą rowerową a chodnikiem należy wykonać zgodnie z projektem wykonawczym - z kostki granitowej łupanej. Nawierzchnia chodnika głównego z kostki betonowej układanej w romby na długość wyznaczonej separacji będzie dochodziła bezpośrednio do opaski (nie będzie realizowany pas z kostki betonowej w kolorze grafitowym).

9. Dotyczy branża drogowa. Zwracamy się z prośbą o określenie lub wskazanie w Katalogu Mebli Miejskich jak mają wyglądać: kosz na śmieci, ławko-podpórka dla pasażerów, podpórki dla rowerzystów.

Wyjaśnienie:

Zamawiający w załączeniu udostępnia na stronie internetowej wytyczne dot. podpór rowerowych. Kosz na śmieci typu „KOS-03-CHO-UL/PL/SK/PA/TO/TZ”. Ławko-podpórka dla pasażerów: siedzisko – drewno egzotyczne; konstrukcja – stal ocynkowana ogniowo malowana proszkowo na kolor RAL 7042, zgodnie z poniższą wizualizacją:

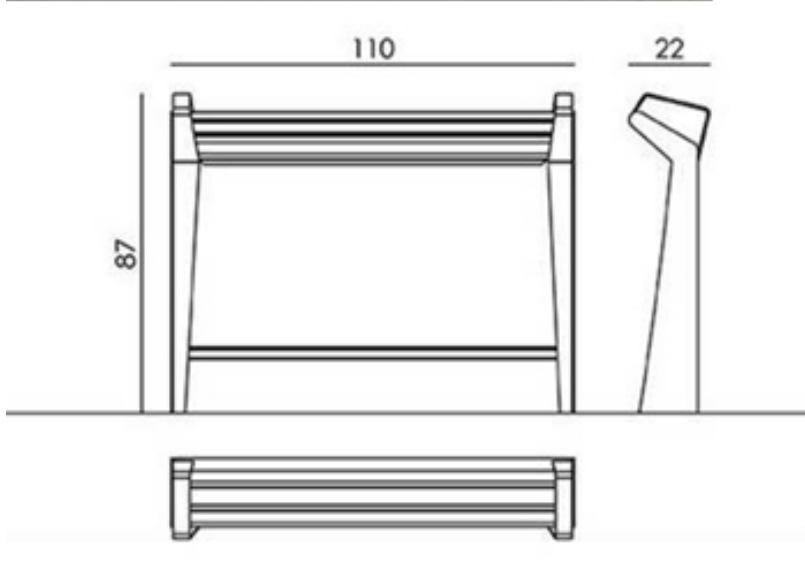

10. Zwracamy się z prośbą o udostępnienie szczegółu konstrukcyjnego dla wpustu odwodnieniowego krawężnikowo-jezdniowego

Wyjaśnienie:

Zamawiający udostępnia na stronie internetowej szczegół konstrukcyjny dla wpustu odwodnieniowego krawężnikowo-jezdniowego.

11. Zgodnie z pkt 5.3 SWZ „Zakres robót został szczegółowo określony w dokumentacji projektowej – projekcie budowlanym i techniczny, specyfikacjach technicznych wykonania i odbioru robót budowlanych oraz przedmiarach robót stanowiących załączniki nr 2-3-4 do niniejszej SWZ”. Załącznik nr 3 do SWZ wskazuje na Specyfikacje techniczne wykonania i odbioru robót budowlanych. Zwracamy się z prośbą o udostępnienie Załącznika nr 3 do SWZ.

Wyjaśnienie:

Zamawiający udostępnia na stronie internetowej Specyfikacje techniczne wykonania i odbioru robót budowlanych.

W uzupełnieniu niniejszych Wyjaśnień Zamawiający udostępnia aktualny komplet przedmiarów robót-oferta (5 plików w formacie EXCEL).

W związku z udzieleniem wyjaśnień / udostępnieniem dodatkowych materiałów przetargowych, Zamawiający zmienia termin składania / otwarcia ofert na dzień 12 lutego 2024 r. (składanie ofert do godz. 13:00 – otwarcia ofert o godz. 14:00).

Zmianie ulega również termin związania ofertą wskazywany w dokumentach zamówienia – na dzień 12 marca 2024 r. (należy uwzględnić w przypadku wadium wnoszonych w formach niepieniężnych).

Z poważaniem

Dyrektor ds. wsparcia inwestycji

Otrzymują:

1. Wykonawcy w postępowaniu poprzez stronę internetową;
2. a/a

Sprawę prowadzi: Dawid Kozłowski, Koordynator ds. zamówień publicznych, tel: +48 512 955 392 , email: dawid.kozlowski@pim.poznan.pl

Pismo sporządził/a: Dawid Kozłowski, Koordynator ds. zamówień publicznych, tel: +48 512 955 392 , email: dawid.kozlowski@pim.poznan.pl

Klucz dokumentu: Type=DocumentVer;Id=4294968222198